



HBS

Rauchfreie Rettungswege

HBS Haustechnik GmbH

Zschortauer Str. 39/41 * 04129 Leipzig * Tel.:+49(341)870 99 450 * email: info@hbsgmbh.com

Präzisions-Drucksensor

Differenzdruckerfassungsgerät für HBS-Rauchschutz-Druck-Anlagen

TYP: DS-100

Seite 1/1



■ Beschreibung

Der HBS-Drucksensor dient der permanenten Differenzdruckerfassung in den Zuluft- und Abströmungsbereichen von HBS-Rauchschutz-Druck-Anlagen.

Der HBS-Drucksensor arbeitet unabhängig von seiner Einbaulage hoch präzise, übermittelt kalibrierte Signale und kompensiert Temperaturschwankungen.

Der HBS-Drucksensor ist mit einem hochwertigen Differenzdrucktransmitter ohne mechanisch bewegte Komponenten bestückt.

■ Abmessungen, elektrischer Anschluss

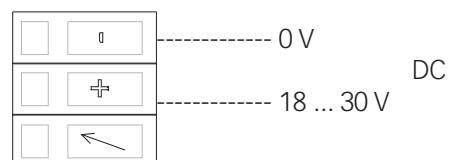
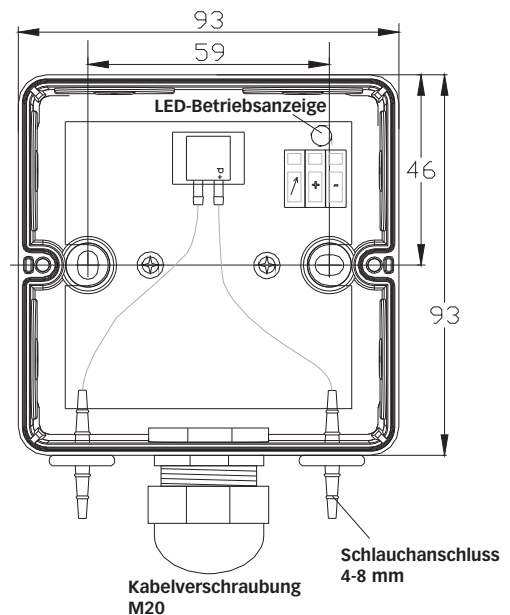

■ Technische Daten

Meßbereich	0 - 100 Pa
Betriebsspannung	18 ... 30 V / DC
Ausgangssignal	4 ... 20 mA
Stromaufnahme	< 10 mA
Temperaturbereich	-25 °C ... +40 °C
Schlauchanschlüsse	Ø 4 ... 8 mm